

Einweglichtschränke Argos-4-Kanal

- max. 4 Kanäle
- hohe Reichweite
- duale Betriebsspannung
- fremdlichtunempfindlich
- voll vergossen
- hohe Schutzart
- direkter Einbau, Vandalismus geschützt
- verschleißfreies Halbleiterrelais
- Verschmutzungsanzeige
- keine Justageprobleme



Technische Daten

Reichweite	2...20m (ca. 25m Endreichweite)	Anzeigen Sender:	LED grün = Betrieb (kabelseitig),
Betriebsspannung	10...40VDC 10...30VAC	Empfänger:	LED rot = Lichtunterbrechung, (frontseitig) blinken = kritische Funktionsreserve (z.B. Verschmutzung)
Stromaufnahme	Sender typ. 8mA Empfänger typ. 8mA	Anschlussart	Festkabel 3x0,25mm ² Sender 5x0,25mm ² Empfänger
Lichtart	IR, moduliert	Gehäusematerial	Lexan, IR durchlässig Abschlussdeckel Muttern Dichtung
Öffnungswinkel	15...20° Vollwinkel	Schutzart	IP67 nach EN60529 voll vergossen mit 2K-Epoxidharz
Ausgang	Halbleiterrelais, kurzschlussfest, potentialfreier Schließerkontakt	Betriebstemperatur	-20...60°C
Schaltleistung	max. 40VDC max. 100mA	Lagertemperatur	-20...60°C
Schaltungsart	Hellschaltung, Ausgang bei Sicht geschlossen	Maße	M25x1,5x55mm ³
Ansprechzeit	<120ms, Erkennen der Lichtstrahlunterbrechung		
Ausgang	wenn Lichtstrahl wieder frei ist, schaltet der Ausgang mit einer Abfallverzögerung von 500ms		

Funktionsbeschreibung

Die Einweglichtschränke Argos wurde speziell zum direkten Einbau in Profilgehäuse konstruiert.

Aufgrund des großen Öffnungswinkels besteht auch eine sichere Funktion bei montagebedingten Winkelabweichungen. Mit der Bauform M25x1,5 entspricht sie den standardisierten Abmessungen von Kabelverschraubungen. Bei der Montage mit Dichtung kann die hohe Schutzart der Gehäusekonstruktion erhalten werden.

Lichtstrecke aufgebaut werden, ohne dass eine gegenseitige Beeinflussung besteht. Für die Langlebigkeit der Sensoren wird ein elektronischer, potentialfreier Schließerkontakt verwendet, der sowohl verschleißfrei als auch kurzschlussfest ist.

Mit dem integrierten zweiten Sendekanal kann eine zweite

Anschlussbelegung / Kanalauswahl

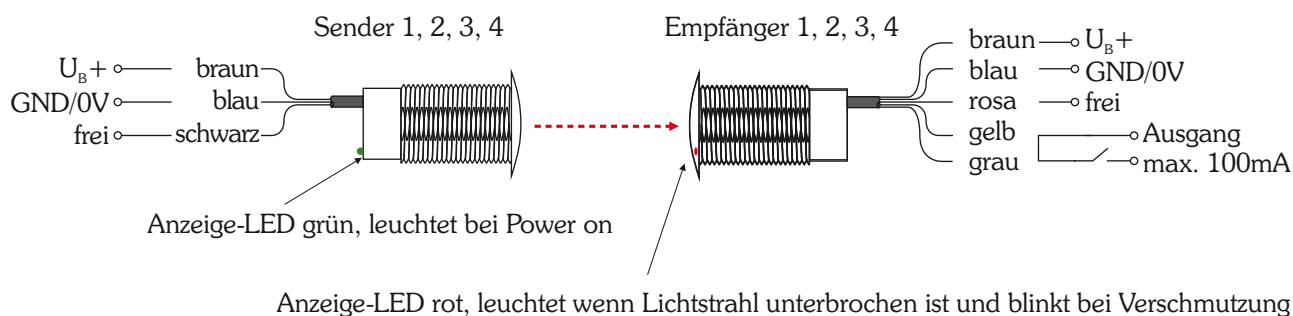

Maße

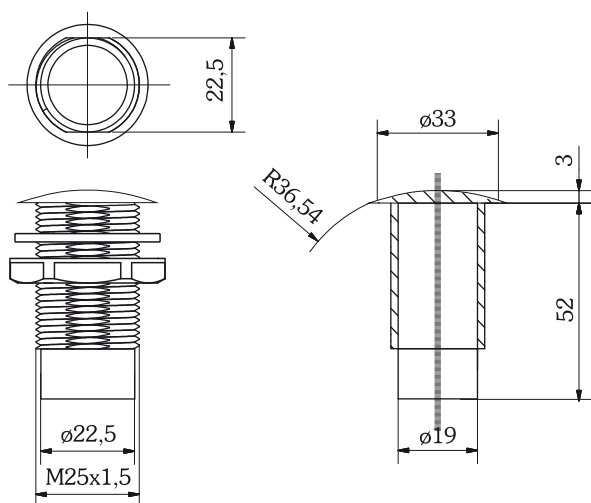

Konformitätserklärung

EMV Richtlinie 2004/108/EG
EN 61000-6-2 und EN 61000-6-4



Bestellbezeichnung

Modell	Artikelnummer
Argos, 4-Kanal Set	1.114 534 040
bestehend aus	
4 Stk. Sender (Argos T1-T4) mit 4m Kabel	
und	
4 Stk. Empfänger (Argos R1-R4) mit 4m Kabel	

Die gesamte Argos-Serie kann serienmäßig mit anderen Leitungslängen geliefert werden.